

ÉVENTS À GAS DE TYPE B



Systèmes d'évents à gaz de type B, ronds et ovales, à utiliser avec des appareils à gaz naturel ou propane de catégorie I, équipés d'une hotte de tirage et des appareils homologués pour l'utilisation avec un évent à gaz de type B.

DuraVent®

OMETTRE DE MAINTENIR LES DÉGAGEMENTS OBLIGATOIRES (ESPACES D'AIR) PAR RAPPORT AUX MATÉRIAUX COMBUSTIBLES EST UNE DES PRINCIPALES CAUSES D'INCENDIES LIÉS AUX SYSTÈMES D'ÉVÉNEMENTS. IL EST DE LA PLUS HAUTE IMPORTANCE QUE LES INSTRUCTIONS D'INSTALLATION DE L'ÉVÉNEMENT À GAZ DE TYPE B SOIENT SUIVIES SCRUPULEUSEMENT.

IMPORTANT :

Veillez lire l'ensemble des instructions avant de commencer l'installation. Une installation de ce produit ne respectant pas les instructions du présent document annulera la garantie du fabricant, peut générer un risque d'incendie ou d'autres risques pour la sécurité et peut affecter votre assurance habitation et la conformité de votre appareil aux normes de sécurité.

Veillez conserver ces instructions afin de pouvoir les consulter ultérieurement.

Cher client, installateur ou utilisateur final :

Vos commentaires sur les produits DuraVent sont les bienvenus. N'hésitez pas à nous faire part de vos idées, de vos commentaires ou de vos réclamations. Nous veillerons à ce que quelqu'un communique directement avec vous. Écrivez-nous à l'adresse suivante : customerservice@duravent.com

Pour toute demande d'assistance technique ou d'informations sur nos produits, veuillez nous appeler au 800 835-4429 ou bien nous envoyer un courriel à techsupport@duravent.com



INSTRUCTIONS D'INSTALLATION DE L'ÉVÉNEMENT DE TYPE B

ÉVÉNEMENTS À GAZ DE TYPE B

SOMMAIRE

Étiquettes de certification	4
SECTION 1 (Modèle BV petit diamètres - 3po à 8po)	5 - 18
Certification, type d'appareil, joints sécuritaire	5 - 6
Alimentation d'air, location et enclouement de l'événement	6 - 7
Type d'adaptateur et d'agrandisseur	7 - 8
Coupe-feu, protecteur d'isolant de grenier, support mural et bride	8 - 9
Accessoires et raccord en Y fixe.	9 - 10
Adaptateurs universel mâle et femelle, hauteur de l'événement	10 - 11
Supports - Primaire, seau de support rond	12 - 13
Prise rapide coupe-feu/support, déviations, et solins	14
Terminaisons de l'événement	15 - 16
Vérification du tirage, peinture	16
DuraConnect II	16 - 20
DuraConnect I	20 - 21
SECTION 2 (Modèle BV grand diamètres - 10 po à 30 po)	21 - 27
Illustrations	22
Raccord coupe-tirage, coupe-feu, verrouillage	22 - 24
Longueur réglable, accessoires	24 - 25
Terminaisons, tableau de déviation, solin	25 - 27
Vérification du tirage, peinture	27
SECTION 3 (Modèle BVO oval - non disponible au Canada)	
Garantie	32

DuraVent®

ÉTIQUETTES DE CERTIFICATION

 DuraVent VACAVILLE, CA	MODEL BV/BVO MODÈLE
	TYPE "B" GAS VENT / ÉVÉNENTS À GAZ TYPE "B"
LISTED Tested/Testé UL441, FOR INTERIOR USE, OR EXTERIOR USE ABOVE A ROOF LINE MH6357 CAN/ULC-S605 POUR USAGE INTÉRIEUR OU USAGE EXTÉRIEUR HORS-TOIT	
Minimum clearance to combustibles 1" (25mm) in the US and diameters smaller than 24" in Canada. Minimum clearance to combustibles 2" (50mm) for diameters 24" and larger in Canada. This vent is for use with gas appliances installed with draft hoods and other listed gas appliances specified for use with Type B Gas Vents (Maximum Temperature of flue product at hood outlets 470°F (245°C)). Do not connect to incinerators or solid or liquid fuel burning appliances. Install only in accordance with manufacturer's installation instructions.	
↑ UP HAUT	
WARNING Failure to follow the installation instructions could cause fire, carbon monoxide poisoning or death. If you are unsure of installation requirements call the phone number listed on the instructions. Dégagement minimal aux matériaux combustibles de 1po (25mm) aux États-Unis et pour diamètres inférieurs à 24po au Canada. Dégagement minimal aux matériaux combustibles de 2po (50mm) pour des diamètres de 24po et plus au Canada. Cet évènement est utilisèsur des appareils au gaz, installés avec hotte de tirage et tout autre appareil au gaz spécifiant l'utilisation d'un évènement de type B(temperature maximale des gaz d'échappement à l'embouchure ou déviateur: 245°C (470°F). Ne pas raccorder à des incinérateurs ou appareils de chauffage solide ou liquides. Installer uniquement en conformité avec les instructions d'installation du fabricant.	
AVERTISSEMENT Ne pas suivre les instructions d'installation peut causer un incendie, empoisonnement au monoxyde de carbone ou la mort. Si vous êtes incertains sur les procédures d'installation veuillez communiquer au numéro de téléphone inscrit sur ces instructions.	
MX 06/0222	LABEL SAMPLE P/N 1004746

 DuraVent VACAVILLE, CA	TYPE B GAS VENT / ÉVÈNT POUR GAZ DE TYPE B COMPONENT PART / PIÈCE COMPOSANTE
	MODEL BV/BVO MODÈLE
LISTED Tested/Testé UL441, MH6357 CAN/ULC-S605	
INSTALL AND USE IN ACCORDANCE WITH DURAVENT INSTALLATION INSTRUCTIONS	INSTALLER ET UTILISER CONFORMÈMENT SEULEMENT SELON LE MANUEL D'INSTALLATION
PART NUMBER: NO. DE PIÈCE:	
MX 06/0222	LABEL SAMPLE P/N 1004747

SECTION 1

1. CERTIFICATION/TYPES D'APPAREILS



Les pièces d'évents au gaz de type B énuméré et fabriquées dans le cadre du programme d'inspection du laboratoire Underwriters' Inc., porte la note de liste illustrée ici. L'évent au gaz de type B a été testée et inscrite en utilisant tous les supports, coupe-feu, etc., décrits ci-contre. La suppression ou la modification de n'importe quel matériau requis peut sérieusement détériorer la sécurité de votre installation et annulera la certification et/ou la garantie de l'évent. Il est de la plus haute importance que l'évent soit installée seulement en conformité avec ces directives. Modèle BV est listé selon UL441 et CAN/ULC-S605, disponible en diamètre rond de 3po à 30po et ovale de 4po à 6po, au États-Unis seulement.

AVERTISSEMENT: PORTEZ DES GANTS DE SÉCURITÉ LORSQUE VOUS MANIPULEZ DES PIÈCES DE MÉTAL À REBORD COUPANTS.

AVERTISSEMENT

Le fait de ne pas suivre les directives d'installation pourrait être la cause d'UN INCENDIE, D'UN EMPOISONNEMENT AU MONOXIDE DE CARBONE, OU D'UN DÉCÈS. Si vous avez quelques incertitudes concernant les exigences d'installations, veuillez téléphoner au NO. 1-800-835-4429 ou visitez notre site www.duravent.com.

2. TYPES D'APPAREILS ET BÂTIMENTS

Modèle BV est conçu seulement pour embranchement aux appareils homologués de catégorie I au gaz naturel ou propane munis avec hotte de tire d'air et autre appareils homologués pouvant être rembranchés avec un système d'évent au gaz de type B produisant des températures n'excédant pas 245°C (470°F). Ces appareils comprennent (sans s'y limiter) les types suivants : fours, chaudières, chauffe-eau, chauffages de pièce, aérothermes, fours à conduits, fours à plancher et appareils décoratifs.

N'UTILISEZ PAS le modèle BV pour les fournaises murales "répertoriées" pour être utilisées avec les événements à gaz de type BW seulement, les incinérateurs et les appareils répertoriés pour être utilisés avec des cheminées seulement, les appareils combinés gaz-huile et les appareils qui peuvent être

facilement convertis à l'utilisation de combustibles solides ou liquides. **NE PAS UTILISER** le modèle BV pour les appareils au gaz de catégorie II, III ou IV, ou pour n'importe quel autre appareils qui nécessite soit un système à pression étanche ou à liquide étanche.



SCHÉMA 1 - BV 3po à 8po

Tous les diamètres du modèle BV peuvent être utilisés pour éventer soit un appareil ou des appareils multiple.

Les événements au gaz du modèle BV doivent être installés et utilisés selon les codes d'installation: au États-Unis le "National Fuel Gas Code", NFPA 54, "Standard for Chimneys, Fireplace and Venting Systems, NFPA 211, International Fuel Gas Code", au Canada, le code d'installation pour gaz CSA-B149.1-00, et/ou selon les codes locaux/régionaux applicables. Le modèle BV peut également être utilisé dans des cheminées de maçonnerie existantes, inutilisées ou nouvelles, afin de protéger la cheminée des effets nuisibles des produits de combustion humides provenant des appareils énumérés ci-dessus. N'UTILISEZ JAMAIS le modèle BV sur un appareil qui n'est pas répertorié et approuvé pour l'évacuation avec un événement à gaz de type B.

3. Joints Sécuritaire

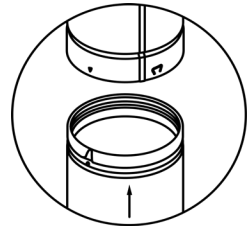
Tous les joints du système d'évent modèle BV doivent être sécuritaire en utilisant le trait de fermoir sécuritaire "DuraLock". Pour utiliser le DuraLock, il s'agit d'aligner les rides et pousser les deux longueurs ensemble jusqu'à ce qu'un claquement soit entendu, indiquant un joint propre. Ensuite, verrouiller en tournant le tuyau de façon à engager les rides et d'orienter les longueurs (voir le schéma 1). À NOTER: Certaines juridictions locales requièrent des vis à métaux supplémentaire aux joints pour prévenir leurs dégagements. Quoique qu'il n'est pas requis sous les termes d'homologation d'UL à cause de ses joints intégrés, il est permis d'utiliser des vis aux joints d'un système d'évent de diamètres 3po à 8po. Dans ce cas, les vis devraient être placées approximativement à ¼ de pouce du rebord

chevauché et doit être d'une longueur maximale de ¼ de pouce pour s'assurer qu'elle ne perce ou déforme pas la gaine intérieure. Le nouveau trait Dura-Tab® donne l'équivalent de vis. Il s'agit simplement de pousser les DuraTab avec les pouces pour qu'ils deviennent bloquée dans la rainure interne de la section adjacente. Ceci empêche les sections de se dégager à moins que les DuraTab sont retirés et les fossettes alignées.

N.B.: Voir la page 24, section 2 de ces instructions pour méthode d'assemblage pour le grand modèle BV.



Schéma 2 - Installation typique (3po à 8po)

4. ALIMENTATION D'AIR

Reportez-vous aux instructions d'installation de l'appareil et consulter les codes du bâtiment locaux, le NFPA 54 "National Fuel Gas Code" et le code du gaz d'installation CSA-B149.1-00 pour vous assurer de toutes exigences d'alimentation d'air sont respectées pour chaque appareil installé.

5. LOCATION ET ENCLOISONNEMENT DE L'ÉVÈNT

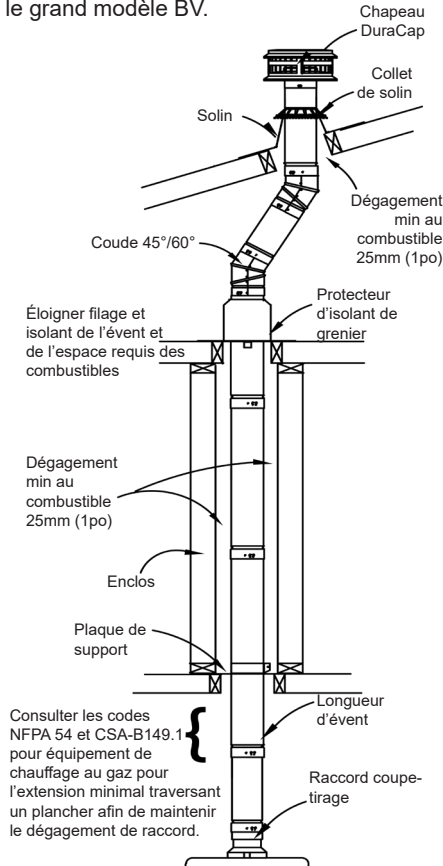
États-Unis : Les évènements à gaz de type B de DuraVent Modèle BV doit être installés avec un ESPACE D'AIR DE DÉGAGEMENT MINIMAL REQUIS PAR RAPPORT AUX MATIÈRES COMBUSTIBLES COMME INDIQUÉS CI-DESSOUS!

Canada : Les évènements à gaz de type B de DuraVent Modèle BV doit être installés avec UN ESPACE D'AIR DE DÉGAGEMENT MINIMAL PAR RAPPORT AUX MATIÈRES COMBUSTIBLES COMME INDIQUÉS CI-DESSOUS!

Assurez-vous de maintenir le dégagement minimal requis de la cloison, fils et l'isolement de construction:

- 1po - de 3po à 30po - installé au États-Unis
- 1po - de 3po à 24po - installé au CANADA
- 2po - de 26po à 30po - installé au CANADA

Ces dégagements sont indiqués sur tous les pièces transportant des gaz de combustion. Ils s'appliquent aux évènements intérieurs ou extérieurs, qu'ils soient horizontaux ou verticaux, ou qu'ils traversent des planchers, des murs, des toits ou des espaces encadrés. Le dégagement approprié doit être respecté par rapport aux solives, aux montants, aux sous-planchers, aux enceintes en contreplaqué, en cloison sèche ou en plâtre, aux gaines isolantes, aux chevrons, aux toitures et à tout autre matériau classé comme combustible. ÉLOIGNEZ LES FILS ÉLECTRIQUES ET L'ISOLATION DU BÂTIMENT DE L'ÉVÈNT DE GAZ ET DE L'ESPACE D'AIR REQUIS !

Les matériaux à paroi simple utilisés comme connecteurs d'évènement ne doivent pas être fermés. Il n'est pas nécessaire d'enfermer l'évènement à gaz lorsqu'il est utilisé comme connecteur sous les planchers, dans les vides sanitaires et les sous-sols, ou dans les greniers normalement inoccupés ou inaccessibles. Il est recommandé d'enfermer les parties verticales des évènements lorsqu'ils traversent des pièces ou d'autres espaces occupés.

REMARQUE : Voir les pages 21-27 (section 2) de ces instructions pour des informations supplémentaires sur l'installation des événements à gaz de grand diamètre de type B - 10 po à 30 po.

Il est recommandable d'installer le modèle BV à l'intérieur de l'immeuble pour réduire la perte de chaleur qui pourrait avoir comme conséquence un tirage inadéquat, la condensation excessive ou/et le gel. Si l'événement doit être installée à l'extérieur de l'immeuble (voir schéma 3) il faut que l'événement:

- Soit enclouonnée sous la ligne du toit avec un dégagement de 1 po de l'événement.
- La cloison devrait être scellée pour empêcher l'entrée d'humidité.
- Il est recommandable d'isoler la cloison avec un isolant d'une valeur minimale de R12 (RSI 2.1).



SCHÉMA 3 - Enclos extérieur pour événement type B

- Il est recommandable que l'isolant soit du type rigide. Si l'isolant est non-rigide, assurez que l'isolant ne vienne pas en contact avec l'événement et supporter de tel manière que le dégagement requis de l'événement soit respecté.
- Le fond de la cloison doit être fermer.
- Il est recommandable de munir un accès pour inspection et nettoyage.

Les appareils servis par un événement extérieur doivent avoir une provision d'air adéquat pour équilibrer les pressions d'intérieur et de plein air. Autrement, l'action de pression d'un bâtiment chauffé peu causée un reflux inverse de l'événement quand l'appareil est fermé, ou opéré sur le pilote.

Dans les résidences unifamiliales, les hauts édifices et beaucoup d'autres types de bâtiments, les codes spécifient que les événements doivent être localisés dans un enclos construit de matière résistante au feu. Les exigences du code de bâtiment doivent être suivies avec soin en ce qui concerne la construction de mur, dégagement, support, pénétration initiale du raccordement, et méthode de terminaison.

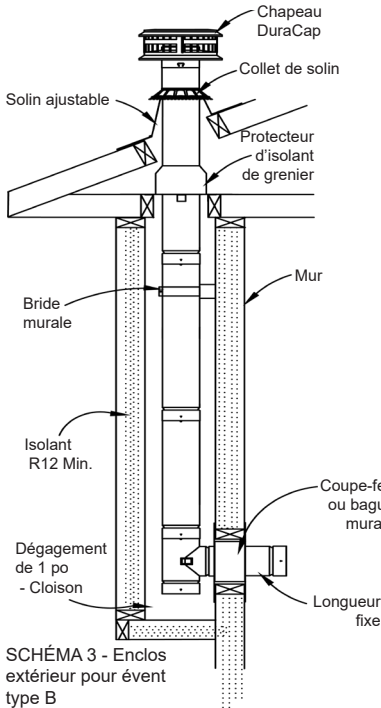
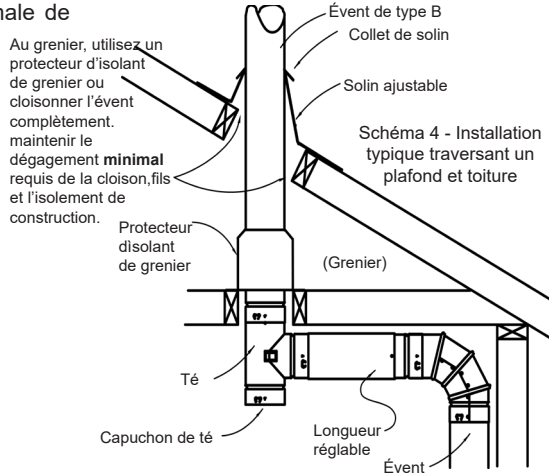

6. TYPE D'ADAPTATEUR ET D'AGRANDISSEUR

L'événement au gaz modèle BV rencontre tous les codes de bâtiment et les normes de sécurité pour usage comme connecteurs pour appareils aux gaz (voir schéma 3). La sélection de connecteur et le diamètre sont détaillés dans le manuel informatique de DuraVent, le code d'installation CSA-B149.1-00 et/ou les codes locaux/régionaux.

Les raccords coupe-tirage doivent être attachés à la sortie des appareils à l'aide de vis. Les raccords de paroi simple, si usagés, doivent être sécurisés à la sortie de l'appareil, à l'événement de gaz, et à tous les joints avec 3 vis par joint. Attachement de connecteurs à un événement non-métallique devrait être par recommandations du fabricant de l'appareil. N.B.: Voir la section 2 pour les grands diamètres du modèle BV pour les raccords coupe-tirage.



SCHÉMA 5 - Système d'évent combiné utilisant des pièces de type B en commençant par les raccords à coupe-tirage (C à B).

7. COUPE-FEU

Tous les événements de type B qui traversent des solives, les plafonds ou murs doivent être fermés en utilisant le coupe-feu. Le coupe-feu doit fermer la région entre le mur externe de l'évent et l'ouverture dans la structure. Dans les régions telles que greniers sans solive, le coupe-feu devraient être placés sur l'ouverture correctement encadrée. LAISSEZ FILS ET ISOLEMENT HORS DE L'ESPACE D'AIR EXIGÉ AUTOUR DE L'ÉVENT AU GAZ. Lorsque l'évent est supporté par la plaque de support, celle-ci peut aussi servir comme coupe-feu. Voyez la section 12. Pour les événements dans un enclos/cloisons, le coupe-feu est fourni par les murs verticaux de l'enclos.

Toutes ouvertures dans l'enclos en dessous du toit doivent avoir un coupe-feu.

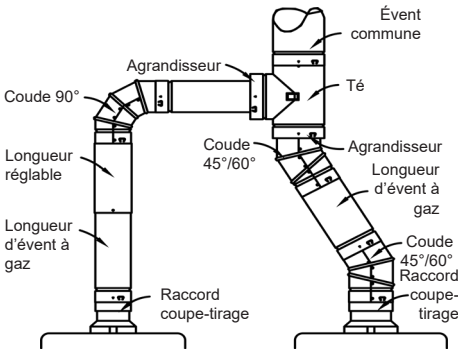

Schéma 6 - Coupe-feu requis à tous niveaux de plafond/plancher

8. PROTECTEUR D'ISOLANT DE GRENIER

Un protecteur d'isolant de grenier doit être installé lorsque l'évent traverse le grenier (voir les schémas 2, 3 et 4). Il est conçu pour protéger l'évent contre les risques d'incendie connus de l'isolant ou matériaux combustibles. Il doit correspondre à la quantité d'isolant requis par le code national du bâtiment. Il est ajustable de 11 à 20 pouces.

Lorsque qu'il y a des restrictions en hauteur et permet pas l'utilisation du protecteur d'isolant de grenier, il est permis de construire une enceinte avec un dégagement de 1" du tuyau jusqu'au-dessous du toit. Installer un coupe-feu sur le côté du plafond.

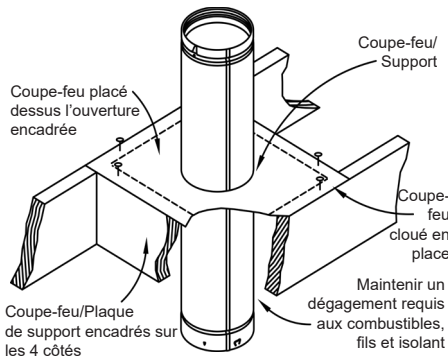
Pour une installation adéquate, une ouverture carrée (quatre côtés) doit être entièrement encadrée à 1" de dégagement à la gaine extérieure du tuyau avec un matériau d'encadrement de la même dimension que le plafond ou la solive. Installer le AIS sur le dessus de la solive et fixez en place avec clous ou vis. Sceller la barrière au coupe-feu ou support de plafond en utilisant un composé calfatage approprié conformément aux exigences de code du bâtiment local.

Notez: Pour les diamètres supérieurs (14po à 30po), il faut utiliser une plaque de support coupe-feu installé sur une ouverture entièrement encadrée aux dégagements requis d'espace d'air par rapport aux matériaux combustibles.

9. SUPPORT MURAL/BRIDE- SCHÉMAS 7 & 8

Le support mural/bride est utilisé pour supporter 35 pieds vertical du modèle BV (3 po à 8 po) et établit le dégagement requis de 1 po au mur auquel il est fixé, à un intervalle maximal de 8 pied. Peut aussi servir comme support latéral.

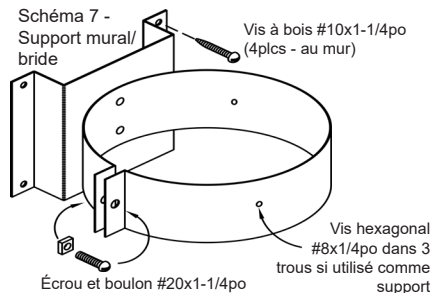

Lorsqu'il est installé comme bride murale, glissez une section d'évent à travers la bride et fixez-la sans serrer à l'aide du boulon et de l'écrou fournis. Marquez les emplacements des vis qui fixeront l'ensemble au mur. Fixez l'ensemble à l'aide des quatre vis à bois #10 fournies. Fixez (serrez) la bride autour de l'évent en serrant la vis et l'écrou.

Lorsqu'il est installé comme support mural, la bride doit être fixée à l'évent à l'aide des vis à tête hexagonale de 1/4 po fournies. Installez d'abord l'assemblage comme indiqué ci-dessus pour une bride murale. À l'aide d'une mèche de 1/16 po, percez soigneusement des trous à travers l'extérieur de la section de l'évent (SEULEMENT), en vous servant des trous de la bande comme guide. Terminez le montage en insérant les vis à tête hexagonale #8x1/4 po dans les trous (2 vis pour les événements de 3po à 6po, 3 vis pour les événements de 7po et 8po de diamètre) et en les serrant.

REMARQUE : LORSQUE VOUS PERCEZ LA PAROI EXTÉRIEURE DE L'ÉVENT, VEILLEZ PERCER UNIQUEMENT LA PAROI EXTÉRIEURE, ET NON LA PAROI INTÉRIEURE.

REMARQUE : N'OUBLIEZ PAS DE MAINTENIR L'ESPACE MINIMUM REQUIS ENTRE L'EXTÉRIEUR DE L'ÉVENT ET LES COMBUSTIBLES.

ATTENTION : PORTEZ DES GANTS LORSQUE VOUS MANIPULEZ DES PIÈCES MÉTALLIQUES AFIN D'ÉVITER TOUTE BLESSURE. LES BORDS TRANCHANTS OU LES PROJECTIONS PEUVENT VOUS COUPER.

10. ACCESSOIRES ET INSTALLATIONS

Ne coupez pas un événement au gaz ou les accessoires. Les longueurs réglables sont télescopées sur les longueurs fixes, pour accommoder les distances bizarres entre les longueurs d'événements ou les connecteurs. Une longueur réglable suspendue en dessous d'un support sert comme un joint extensible entre deux points fixes d'un événement au gaz qui est bien supporté. Habituellement, la longueur réglable doit être sécurisée fermement, avec exception un joint extensible. Elle devrait seulement maintenir un bon contact. Chevaucher 1.5 pouce la longueur fixe. **NE PAS UTILISER** de longueurs réglables pour suspendre le poids d'un événement.

Les coudes du modèle BV sont complètement réglables.

L'utilisation de tés pour les événements verticaux doit utiliser un bouchon de té pour prévenir une fuite d'air. Les ouvertures non utilisées dans le système d'évent doivent être scellées pour prévenir une perte d'action efficace de l'évent.

RACCORD Y FIXE - TAILLE DISPONIBLE

DÉGAGEMENTS AUX COMBUSTIBLES		
CORPS	BRANCHE	AUX COMBUSTIBLES
4"	3"	1"
4"	4"	1"
5"	3"	1"
5"	4"	1"
6"	3"	1"
6"	4"	1"
6"	5"	1"

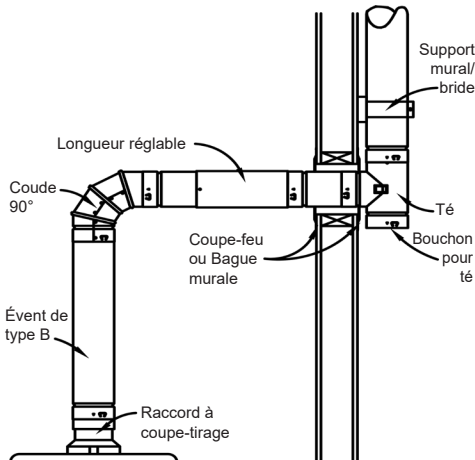

Sur de nombreux appareils à gaz récents, conçus avec des rendements de 78% à 83% (appareils à rendement moyen, généralement appelés appareils à ventilateur), il est important que le système de raccordement garde le maximum de chaleur que possible, afin de réduire les risques de condensation excessive dans le système d'évacuation.

Par conséquent, selon les directives actuelles de dimensionnement des conduits, il sera souvent nécessaire d'utiliser un conduit de type B comme système de raccordement. Pour faciliter l'utilisation dans de telles installations, un raccord en Y fixe permet une flexibilité d'installation maximale. L'évent commun s'étend du

Schéma 8 - Traverse de mur à l'intérieur avec événement de type B

NOTE: DIAGRAMS & ILLUSTRATIONS ARE NOT TO SCALE.

plafond et le raccord en Y est fixé de la même manière qu'un té. Le corps du raccord en Y, y compris la branche, peut être tourné de 360 degrés pour s'adapter à la position du chauffe-eau ou d'un appareil plus petit.

L'embranchement est perpendiculaire au corps est à un angle de 60°. La section du bas est connectée à l'appareil principal, ou au plus gros des deux appareils. Cette section peut être tournée de 360 degrés par rapport au corps principal et à la branche du raccord en Y et peut être ajustée dans n'importe quelle position, d'un angle de 45 degrés à un angle droit. Si deux appareils à ventilation assistée sont utilisés, un évent de type B devrait être utilisé sur les deux systèmes de connexion. Si un seul appareil à ventilation assistée est utilisé et que les directives de dimensionnement le permettent, un tuyau de raccordement à paroi simple peut être fixé au raccord en Y en insérant le bout ondulé dans le raccord et en le fixant avec trois vis de métaux à travers l'extérieur galvanisé et dans le tuyau à paroi simple. Remarque : Pour éviter une condensation excessive, les raccords à paroi simple ne doivent être utilisés que dans les cas où les recommandations de dimensionnement le permettent.

Les longueurs réglables sont disponibles en 12 po et 18 po.

TYPE ET TAILLE DU CONNECTEUR D'ÉVENT

Le tuyau d'évent à gaz DuraVent de type B répond à toutes les normes du code du bâtiment et aux normes de sécurité pour

l'utilisation comme connecteur d'évent d'appareil à gaz et comme traversée. La sélection appropriée de la taille du connecteur et de l'évent est détaillée dans le "National Fuel Gas Code", NFPA 54 aux Etats-Unis ou dans le "Canadian Fuel Gas Installation Code", CSA-B149.1-00 au Canada pour les capacités du connecteur et de l'évent et les recommandations de dimensionnement.

ADAPTATEURS UNIVERSELS MÂLES ET FEMELLES

Les adaptateurs universels mâles et femelles sont disponibles en diamètres intérieurs de 3 po à 8 po. Les adaptateurs universels mâles peuvent être utilisés pour s'adapter à l'extrémité supérieure (sortie) d'une section ronde d'évent à gaz de type B compatible, afin de poursuivre le système vers la terminaison avec la conception de raccord DuraVent.

Les adaptateurs femelles universels peuvent être utilisés pour s'adapter à l'extrémité inférieure (entrée) d'un évent à gaz compatible de type B afin de poursuivre le système vers l'appareil avec l'évent à gaz rond DuraVent. L'extrémité inférieure de l'adaptateur comprend un raccord de type DuraVent.

Compatibilité

Ces raccords ont été spécifiquement évalués et répertoriés pour s'adapter aux événements à gaz ronds de type B fabriqués par d'autres fabricants.

Les événements à gaz de type B suivants sont directement compatibles avec les événements à gaz de type B DuraVent modèle BV de 3 po à 8 po nécessitant aucun adaptateur.

Selkirk (actuel et ancien)
Household Mfg. HVAC
Eljer HVAC
AirMate
Hart & Cooley

INSTALLATION - ADAPTATEUR UNIVERSEL MÂLE

L'adaptateur mâle est un raccord conçu pour glisser (se télescoper) vers le bas sur l'extrémité supérieure de la section d'évent à gaz adjacente, la gaine intérieure en aluminium glissant à l'intérieur de la gaine existante et la paroi interne glisse à l'extérieur (par-dessus) la paroi extérieure (voir schéma 10A). Des versions plus longues (12 po et 18 po)



SCHÉMA 9 - Raccord en Y fixe

de l'adaptateur universel mâle sont offertes en tant de "longueurs réglables" pour être utiliser soit (1) pour s'adapter à l'évent à gaz d'un autre fabricant, soit (2) en conjonction avec une autre section de longueur pour développer un assemblage d'une dimension spécifique.

POUR INSTALLER - Glisser l'adaptateur sur l'extrémité supérieure (sortie) de l'évent à gaz adjacent en vous assurant que la paroi intérieure en aluminium glisse à l'intérieur et que l'extérieur glisse sur le dessus. Poussez l'adaptateur vers le bas jusqu'à ce qu'il chevauche au moins 1-1/2 po.

En utilisant les trous de la paroi extérieure de l'adaptateur comme guide, percez deux trous dans la paroi extérieure (seulement) de l'évent à gaz. Veillez à ne pas percer la gaine intérieure de l'évent à gaz. Fixez l'adaptateur à la section de l'évent à gaz avec deux vis de métaux d'une longueur maximale de 1/4 po (fournies).

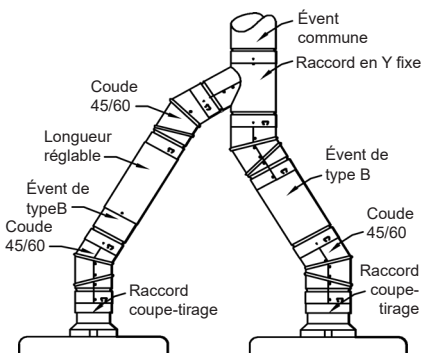
L'extrémité supérieure (sortie) du système a maintenant été convertie au modèle de raccord du modèle BV de DuraVent.

INSTALLATION - ADAPTATEUR UNIVERSEL FEMELLE

L'adaptateur femelle est un raccord dont l'extrémité supérieure est conçue pour glisser sur la paroi extérieure de l'extrémité inférieure (entrée) de la section d'évent à gaz adjacente (voir le schéma 10B).

POUR INSTALLER - Guidez l'extrémité supérieure de l'adaptateur sur l'extrémité



SCHÉMA 10A

SCHÉMA 10B

SCHÉMA 10 - ADAPTATEURS UNIVERSEL MÂLE ET FEMELLE

inférieure (entrée) de l'évent à gaz adjacent en vous assurant que la gaine interne en aluminium de la section d'évent existante glisse à l'intérieur de la paroi interne de l'adaptateur et que la paroi externe de l'adaptateur glisse vers le haut et autour de l'extrémité d'entrée de la section d'évent adjacente. Poussez l'adaptateur vers le haut jusqu'à ce qu'il chevauche au moins 1-1/2 po. Serrez fermement l'écrou et le boulon à l'aide d'un tournevis et/ou de pinces. L'extrémité inférieure (entrée) du système a maintenant été convertie au modèle de raccord du modèle BV de DuraVent.

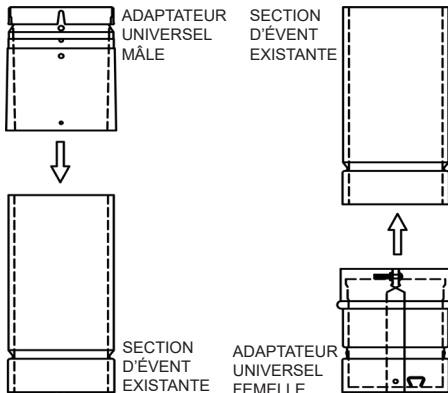
11. HAUTEUR MINIMUM DE L'ÉVENT

Une hauteur minimale de 5 pieds au-dessus de la buse de l'appareil est exigée (voir le schéma 11).

Ou l'évent a un décalage, ou sert des appareils multiples, des hauteurs plus hautes peuvent être exigées pour un tirage adéquat.

Un soin spécial doit être amené avec les événements court sur les chaudières de conduit, les unités de chauffage, et les chaudières dans les greniers pour assurer qu'ils ont une hauteur suffisante pour assurer une ventilation complète. Faites référence aux directives du fabricant de l'appareil et les codes locaux pour les hauteurs minimums exigées.



SCHÉMA 11 - HAUTEUR VERTICAL MINIMUM

12. SUPPORT - PRIMAIRE ET DÉCALAGE - 3po à 8po

Les événements de gaz doivent être supportés solidement. Les courses latérales seront supportées au moins à chaque 5 pieds. Il est permis d'utiliser la bride de support avec une plaque générique de calibre 26 ou plus lourde (si l'espace l'exige).

PLAQUE DE SUPPORT/COUPEFEU

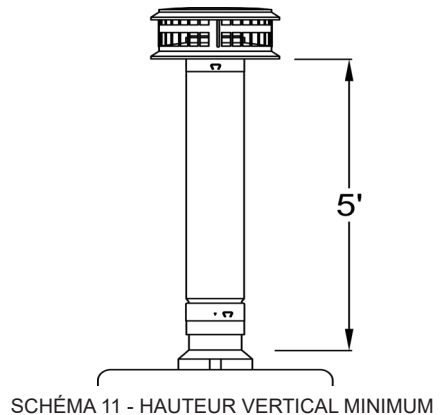
La plaque de support a été testée pour supporter un maximum de 35 pieds d'évents. Si une hauteur supplémentaire est exigée, utilisez une autre plaque de support sur un autre niveau de plancher.

Encadrer une ouverture au quatre côtés dans le plancher qui supportera l'évent, en respectant un dégagement minimum de 25mm (1 po) des combustibles (schéma 12). Clouer solidement la plaque de support sur l'ouverture encadrée en utilisant 4 clous de long. 1 clou à chaque coin.



Schéma 12 - Coupe-feu/Plaque de support

Insérez la première longueur par le haut à travers de la bride de support et l'ouverture de la plaque de support à la hauteur requise. Serrez la bride solidement à la longueur avec les attaches et les vis 1/4 po (fournis) pour que le poids se repose sur la plaque. Une espace devrait être laissée pour le raccordement à la buse et une longueur ajustable.

Les courses verticales avec un coupe-feu à des intervalles de 8 à 10 pieds à besoin d'être supporté seulement près du bas. Les longueurs additionnelles d'évent à gaz au-dessus du support sont simplement emboîtées l'une sur l'autre. Voyez la section des joints pour de plus ample renseignement.

12

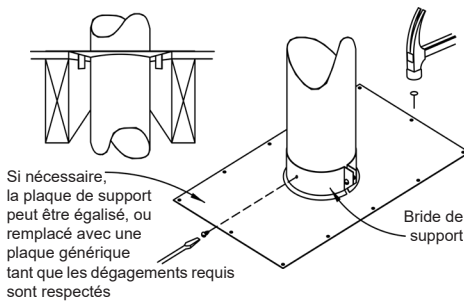
SEAU DE SUPPORT ROND (RSB)

Le seau de support rond a été testé pour supporter jusqu'à 35 pieds d'évents. Deux seaux rond sont disponible: un pour les diamètres de 3 et 4 pouces et un pour les diamètres de 5 et 6 pouces. Une débouchure est présente dans chacun des seaux pour accommoder les plus grands diamètres de 4 et 6 pouces.

Chaque RSB comprend:

- 1 - Seau de support rond
- 2 - Supports de suspension
- 2 - Barres de suspension
- 2 - Supports de tuyau (3 & 4 et 5 & 6)



Installer les barres de suspension à travers les ouvertures triangulaires sur chaque côté du RSB. La partie ouverte de la barre de suspension doit être orientée vers le bas.

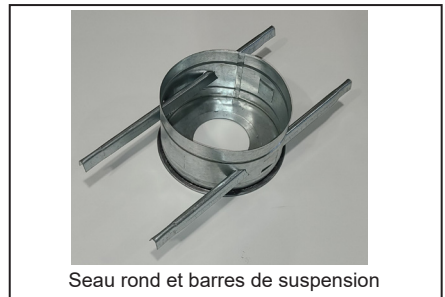

Clouer les deux supports de suspension sur les côtés des solives.

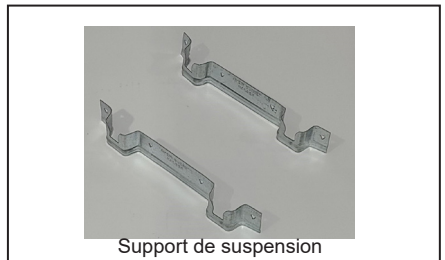

doivent être de niveau avec le bas de la solive. Utiliser quatre (4) clous par support, à travers les petites ouvertures triangulaires (voir ci-dessous).

NE COMPTER PAS SUR LES BARBES TRIANGULAIRES POUR MAINTENIR LES SUPPORTS EN PLACE. ILS DOIVENT ÊTRE CLOUÉS AUX SOLIVES.

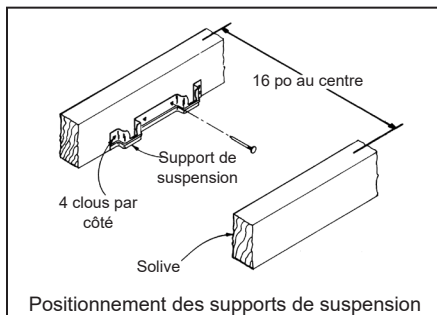

Engager les barres de suspension précédemment assemblées au seau de support rond dans les encoches des supports de suspension. Le bord inférieur des supports de suspension

Glisser le support de tuyau sur la longueur d'évent avec le bord rabattu vers le bas, de façon à ce qu'il fait contact avec le fond à l'intérieur du seau de support rond. Placer la longueur à travers de l'ouverture du seau pour déterminer la bonne élévation du tuyau (si vous installer un tuyau de 4 ou 6 pouces, retirer la débouchure). là où elle sera raccordée au tuyau adjacent en dessous.

Marquer l'élévation appropriée du support de tuyau sur la longueur d'évent. Retirer la longueur du seau de support rond.

En utilisant l'élévation déjà marquée, localiser et fixer le support de tuyau avec un écrou et boulon en tirant les languettes ensemble. Sécuriser en place avec des vis 1/4 po (fournies) dans les trous pré-perforés du support de tuyau et dans la paroi externe de la longueur pour éviter tout déplacement.

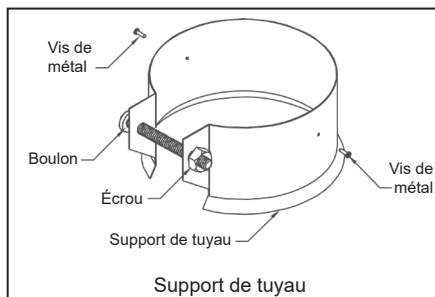

Ré-installer l'évent dans l'ouverture du seau de support rond (maintenant sécurisé à l'évent) jusqu'à ce que le support de tuyau repose au fond du seau de support rond. Raccorder au tuyau de l'appareil (voir ci-dessous).

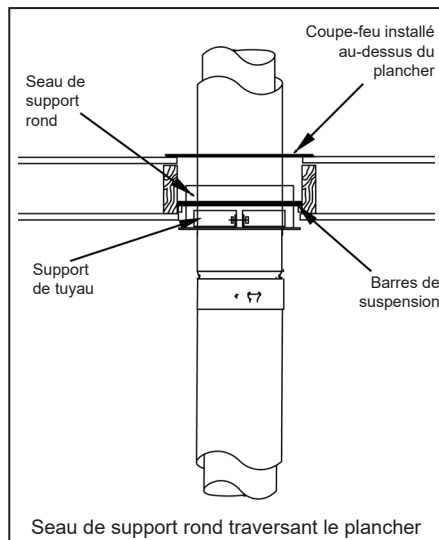

Le seau de support rond ne sert pas comme coupe-feu. Un coupe-feu est nécessaire lorsque l'évent de Type B traverse une solive de plafond ou de plancher. Un protecteur d'isolant de grenier est nécessaire si un grenier se trouve juste au-dessus du seau de support rond.

Si un support supplémentaire est nécessaire, la plaque coupe-feu/support ou le coupe-feu/support prise-rapide peuvent être utilisés à un autre niveau de plancher.

PRISE RAPIDE - COUPE-FEU/SUPPORT

1. À l'endroit désiré, découpez un trou carré ou rond dans le plancher, d'un minimum de 2-1/2 pouces de plus que la taille nominale, mais pas plus de 4 pouces de plus. Voir le tableau ci-dessous. Ceci permettra d'obtenir la distance requise de 1 pouce par rapport aux matières combustibles.

2. Placez le support sur le trou avec les languettes de pression vers le haut (voir schéma 13).

3. Utilisez un clou de 8 penny ou une vis à tôle auto-perceuse dans chaque coin, à au moins 3/8 de pouce du bord.

4. Le tuyau doit être inséré par le bas. Un maximum de 30 pieds de tuyau peut être installé au-dessus du support avant qu'un nouveau support ne soit requis.



Schéma 13 - "Prise Rapide" - Coupe-feu/Plaque de support

Taille nominale de tuyau (po)	Ouverture nominale (po)	Ouverture maximale (po)
3	5.5	7
4	6.5	8
5	7.5	9
6	8.5	10

Les tés utilisés comme entrées d'évent peuvent être supportés par les plaques de métal ou les supports. Les bandes de plomberie peuvent être utilisées pour supporter un évent à l'horizontal ou au vertical. Les événements courts avec moins de 6 pieds d'évents verticaux en dessous du solin peuvent être suspendus du solin. (L'évent peut être supporté par le collet de solin qui se repose sur le sommet du solin). Utilisez de longues vis de métaux

de 1/4 po pour attacher le collet de solin à l'évent à l'endroit approprié. Appliquez un enduit protecteur étanche à la silicone sur la tête des vis de métaux. Les événements de gaz supportés par le solin seulement doivent être guidés au-dessus du toit pour supporter les charges de neige et des vents. Tous les événements au gaz étendu au-dessus du toit plus que 5 pieds doivent être guidés et fortifiés solidement. Lorsque des déviations sont nécessaires, un support adéquat au-dessus et au-dessous de la déviation est nécessaire. En plus, il est recommandé de fixer le coude décalé avec trois vis à tôle d'une longueur maximale de 1/4po.

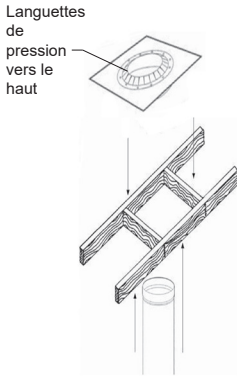
13. SOLIN

Localisé et marqué le toit où l'évent traversera au vertical tout en gardant le dégagement requis de 1 pouce de chacun des quatre côtés. Le solin plat est seulement pour toit à niveau (voir schéma 14). Il est cloué en place sur tous les quatre côtés de la plaque. La partie supérieure du solin ajustable (voir schéma 15) est positionnée sous les bardeaux de la toiture et la partie inférieure au-dessus. Clouez le solin au toit, le long du bord supérieur et aux deux côtés seulement (NE PAS clouer la partie inférieure). Utilisez des clous avec rondelles en néoprène ou couvrez les têtes de clous avec un enduit étanche à la silicone. Finissez le toit autour du solin, en couvrant les deux côtés et la région supérieure du solin avec une matière pour toiture.

Schéma 14
Solin plat



Schéma 15 - Installation du solin

14. TERMINATION DE L'ÉVENT

L'évent au gaz doit s'étendre à travers le solin à une hauteur au-dessus du toit déterminé par les règles montrées dessous. Un collet de solin est installé sur l'évent au-dessus de l'ouverture entre l'évent et le solin. Appliquer un enduit protecteur étanche à la silicone sur le joint entre l'évent et le collet de solin. Le capuchon est attaché solidement à l'évent selon la section 15.

Règle 1: Pour événements de 12po et moins

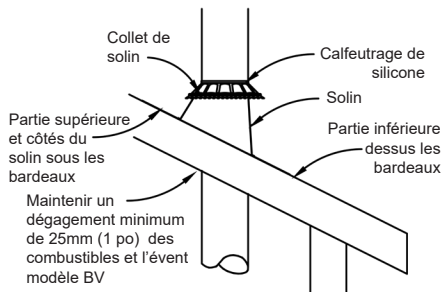
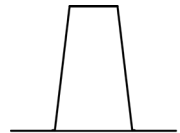
Le capuchon est convenable, pour les événements au gaz inscrit.

Le capuchon doit être à une distance suffisante du toit afin qu'il ne soit moins de 2 pieds horizontalement de la surface du toit, et non plus proche que la hauteur minimale spécifiée dans le tableau au schéma 16-B. Ces hauteurs minimums peuvent être utilisées à condition que l'évent ne soit pas moins de 8 pieds de tout mur vertical.

Règle 2 - Pour les chapeaux de diamètre de 14 po et plus.

Pour les installations autres que celles couvertes par le tableau 1 (Fig. 16-B), ou à moins de 8 pieds de tout mur vertical, le capuchon doit dépasser de 2 pieds le point le plus élevé où il traverse le toit d'un édifice et au moins 2 pieds plus haut de toute partie de l'édifice dans un rayon de 10 pieds. Les capuchons de 14 pouces et plus doivent être conforme à la règle 2, quelle que soit la pente du toit.

Ces règles ont été établies sur la base de tests effectués conformément à la norme nationale américaine ANSI/UL 441 et ULC-S605.



Tableau 1 - Hauteur minimal du toit à l'ouverture la plus basse

Pente de toit	Hauteur
Plat à 7/12	1.0
Plus que 7/12 à 8/12	1.5
Plus que 8/12 à 9/12	2.0
Plus que 9/12 à 10/12	2.5
Plus que 10/12 à 11/12	3.25
Plus que 11/12 à 12/12	4.0
Plus que 12/12 à 14/12	5.0
Plus que 14/12 à 16/12	6.0
Plus que 16/12 à 18/12	7.0
Plus que 18/12 à 20/12	7.5
Plus que 20/12 à 21/12	8.0

Schéma 16B - Règles de location pour toit plat à une pente de 21/12

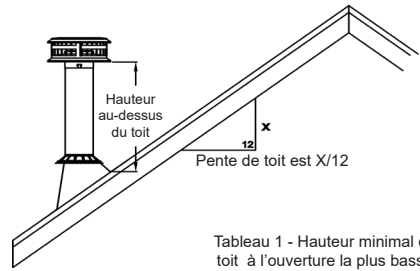
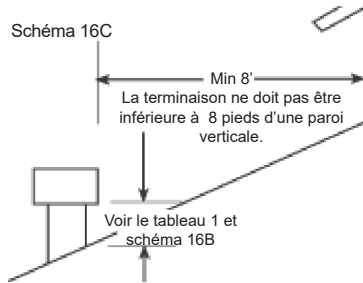

15. CHAPEAU DURACAP MODÈLE BV

Les chapeaux des événements à gaz DuraVent de Type B doivent être fixés à l'aide de la fonction "DuraLock". Pour utiliser la fonction "DuraLock", orientez les sections comme indiqué au schéma 1 et poussez le chapeau sur l'extrémité supérieure du tuyau jusqu'à ce que l'engagement du joint soit terminé. Engagez le Dura-Tab® (avec doigt ou pouce jusqu'à ce qu'il se plie dans la rainure de l'extrémité supérieure de la sortie du tuyau), il empêche les tuyaux de se désengager. Pour retirer le chapeau du tuyau, retirer le Dura-Tab® (avec l'extrémité d'un tournevis), alignez les fossettes et tirez uniformément vers le haut sur les côtés opposés du chapeau. Voir schéma 17.

16. VÉRIFICATION DU TIRAGE

Complétez tout les raccords de ligne de gaz, les fils électriques et les raccords



Schéma 16A - Pente de toit 7/12 ou moins



Schéma 17 - Chapeaux du modèle BV

d'événements. Après le réglage de l'appareil et l'allumage du brûleur principal, prévoyez deux minutes pour préparation. À l'aide d'une allumette, vérifiez si l'air est tiré dans la hotte de l'appareil (voir le schéma 18). Une ventilation adéquate tirera la flamme dans la direction ou dans la hotte. Une ventilation inexacte sera indiquée par fuite ou déversement des gaz. Ceci sera indiqué par une fuite ou le renversement des gaz et démontré par le tremblement de la flamme ou même l'éteignage de la flamme.

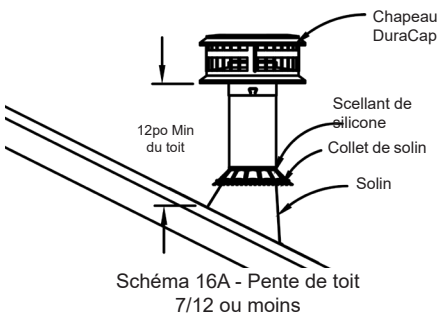
Pour les appareils assistés avec ventilateur qui n'ont pas de hotte de tirage, aucun test comme tel n'est disponible. Cependant, les appareils assistés avec ventilateur sont conçus pour se terminer si la pression excessive est détectée à la hotte. Si cela se produit ceci pourrait être une indication que le système n'a pas une ventilation adéquate.

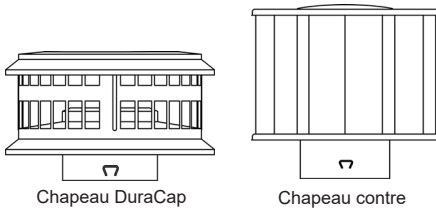

Schéma 18 - Vérification du tirage avec allumette

17. PEINTURE

Afin de prolonger la vie et l'apparence des pièces installées à l'extérieur, appliquer une peinture anti-rouille et de haute température au moment de l'installation pour prolonger la durée de vie et l'apparence de l'événement (et des autres composants) des événements à gaz de type B de DuraVent. Enlever l'huile et la saleté de la surface à l'aide d'un solvant et suivre

les directives du fabricant de peinture. Les peintures ordinaires appliquées directement sur l'acier risquent de s'écailler et de ne pas procurer une protection adéquate contre la corrosion qui mène à la peinture de se défaire et peler.

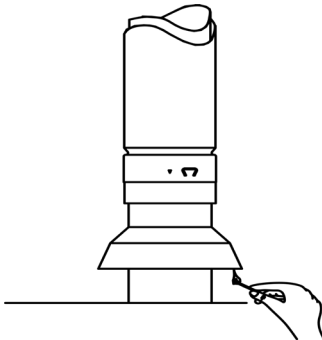
N.B. : AU CANADA, TOUT TUYAU AU-DESSUS DE LA LIGNE DE TOIT DOIT ÊTRE EN GALVALUME OU PEINT.

Ces directives doivent être respectées lors de l'installation des événements à gaz DuraVent de type B. Pour le dimensionnement approprié de l'événement, se reporter aux tableaux de dimensionnement figurant dans le "National Fuel Gas Code", NFPA 54 aux États-Unis ou le "Canadian Fuel Gas Installation Code", CSA-B149.1-00 au Canada.

DURACONNECT II

Le raccord/section flexible DuraConnect II est un produit d'événement flexible à double paroi isolé à l'air dont la valeur d'isolation est comparable à celle de l'événement à gaz de type B, modèle BV. DuraConnect II est homologué pour deux applications.

1. **CONNECTEUR D'ÉVÉNEMENT** : Peut être utilisé comme connecteur pour les appareils à gaz homologués équipés de coupe-tirage et autres appareils homologués pour utilisation avec un événement à gaz de type B. DuraConnect II peut être utilisé là où des connecteurs d'événement à gaz de type B sont requis (voir partie 1).

2. **SECTION D'ÉVÉNEMENT** : DuraConnect II peut être utilisé (sans être cloisonné) comme une section d'un système standard d'événement à gaz de type B dans les greniers ou les vides sanitaires (voir partie 2). N.B.: Non permis au Canada.

DuraConnect II peut être dimensionné conformément aux tableaux applicables aux systèmes munis de connecteurs d'événement à gaz de type B. Cependant, il ne faut PAS CLOISONNER le DuraConnect II.

ATTENTION - RISQUE D'INCENDIE - NE PAS CLOISONNER. CONÇU POUR SERVIR COMME RACCORD D'ÉVÉNEMENT OU SEULEMENT POUR LES INSTALLATIONS DE SECTION FLEXIBLE DU SYSTÈME D'ÉVÉNEMENT NON CLOISONNÉES. Ne pas cloisonner complètement ou installer à travers des zones combustibles telles que des murs, plafonds, planchers, greniers ou espaces vides. Maintenir le dégagement aux combustibles prescrit.

Généralités:

1) Le système de raccord flexible DuraConnect II est conçu pour simplifier le raccordement des appareils au gaz aux systèmes d'évacuation des gaz de type B, en éliminant les coudes et les longueurs qui sont parfois ajoutés aux longueurs fixes des tuyaux à simple parois ou des événements des gaz de type B. Les tuyaux individuels sont fournis avec le même type de système de raccordement que ceux de DuraVent modèle BV, simplifiant ainsi le raccordement. L'adaptation à un autre événement à gaz de type B peut se faire en utilisant soit l'adaptateur universel femelle ou mâle d'événement B modèle BV.

2) Pour dimensionner le système de raccordement, suivez les pratiques de conception technique approuvées telles que le National Fuel Gas Code (NFPA 54) et le Canadian Fuel Gas Installation Code (CSA-B149.1.00). Vérifiez également les exigences des codes locaux.

3) Lors de l'utilisation de DuraConnect II, il faut tenir compte des points suivants :

a) Garder les tuyaux courts et droits autant que possible.

b) Ne pas courber inutilement.

c) Ne pas courber à plus de 90°.

d) Garder les courbes aussi parfaites que possible, sans inclinaison ni fléchissement.

e) Installer avec une pente d'au moins ¼ po par pied (20mm/m).

4) Le raccord flexible DuraConnect II est homologué par Underwriters Laboratories (UL) pour dégagement de 1po (25mm) dans une installation non cloisonnée. **CE PRODUIT NE DOIT PAS ÊTRE COMPLÈTEMENT CLOISONNÉ OU PASSER À TRAVERS DES PARTIES INFLAMMABLES, TELLES QUE LES MURS, PLAFONDS, PLANCHERS, GRENIERS OU ESPACES VIDES.**

5) Utiliser les supports d'espacement pour mur et plafond pour le DuraConnect II (combinaison) car il sont nécessaires pour assurer de maintenir le bon dégagement (voir schéma 19).

6) Ne jamais couper ou modifier la longueur DuraConnect II. Lorsque possible, choisir les longueurs de raccords qui donneront la longueur adéquate nécessaire. S'il le faut cependant, les raccords peuvent être légèrement comprimés à la longueur désirée (voir schéma 20). On doit être particulièrement prudent

lorsqu'on courbe le DuraConnect II lorsqu'il est comprimé. N'utiliser que les pièces DuraConnect II. Ne pas les substituer à d'autres tuyaux flexibles.

7) Les joints emboîtants éliminent la nécessité d'utiliser des vis pour joindre les sections flexibles et/ou les sections d'événements de type B. Cependant, de courtes vis à métal (maximum 1/4 po (6mm) peuvent être utilisées si désiré. Les vis ne devraient pas percer ou déformer le tuyau d'événement, mais peuvent percer le raccord. Utiliser des vis à métal lorsque nécessaire pour fixer fermement le tuyau flexible ou le coupe-tirage à l'appareil.

PARTIE 1

DuraConnect II comme raccord d'événement - système à appareil seul

1) Calculer approximativement la longueur et le parcours du raccord requis pour relier le système d'événement à l'appareil.

2) Choisir une ou plusieurs longueurs de raccord flexible suffisantes pour s'étendre de l'événement de type B (doit sortir dans la pièce là où se trouve l'appareil) à l'appareil à être relié. Si l'entrée du système d'événement existant est incompatible avec l'embout mâle du raccord flexible, utiliser le raccord universel femelle du modèle BV ou raccord flexible universel femelle, homologué UL et conçu pour s'adapter à l'événement de gaz de type B de la plupart des fabricants (voir la partie 3). Insérer la sortie (mâle) du raccord dans l'entrée de l'événement (ou de l'adaptateur) jusqu'à ce qu'il soit complètement enclenché. Utilisez des vis à métaux #8x1/4 po pour fixer en place (voir schéma 19).

3) Si les codes locaux spécifient l'utilisation d'un "té d'égouttement", un raccord en Y fixe ou un té peut être inclus pour le raccord à l'événement de type B. Aussi, utiliser le DuraConnect II comme raccord à l'entrée ronde du té du modèle BVO oval, si désiré (schémas 22 & 23).

4) Une fois bien fixé à l'événement de type B, courber doucement le raccord flexible dans la direction de l'appareil. (Être vigilant pour ne pas former de courbes abruptes ou plier à plus de 90°).

5) Fixez le bout d'entrée (femelle) du raccord flexible directement sur la hotte ou le collier du tuyau de l'appareil (si les conditions et les codes locaux le permettent). Si nécessaire, un raccord coupe-tirage peut être utilisé entre la hotte/collier du tuyau et l'entrée du raccord.

6) Si le raccord flexible est trop long, ne le

couper pas. Plutôt, compresser à une longueur adéquate tel qu'illustré au schéma 20.

7) Après avoir fait les derniers raccords, vérifier la solidité des joints du système et le dégagement des combustibles adéquat de 25mm (1 po) entre le système et les matériaux combustibles. Installer un support mural avec languette, pour éliminer les fléchissements et/ou assurer les dégagements exigés.

DuraConnect II comme raccord d'évent - à plusieurs appareils

1) Pour raccorder à plusieurs appareils, choisissez et installez un raccord en Y fixe ou un T fixe à la base (entrée) du système d'évent à gaz de type B, ainsi que des agrandisseurs appropriés (si nécessaire) aux entrées. (Voir schéma 24).

2) N'oubliez pas de consulter le National Fuel Gas Code (NFPA 54) et le Gas Fuel Gas Code (CSA-B149.1.00) et/ou les exigences des codes locaux pour obtenir les dimensions exactes pour les raccords et les événements.

3) Après avoir choisi et installé le T ou le raccord en Y fixe approprié à l'entrée de l'évent, le raccordement des appareils individuels se fait de la même manière que pour un seul appareil, comme décrit plus haut.

APRÈS AVOIR TERMINÉ L'INSTALLATION DU RACCORD ET DU SYSTÈME D'ÉVENT, VÉRIFIEZ POUR SON BON FONCTIONNEMENT. REPORTEZ-VOUS AUX INSTRUCTIONS D'INSTALLATION DE L'ÉVENT À GAZ ET/OU À LA NORME Z223.1/NFPA 54 ET/OU CSA-B149.1.00 POUR SAVOIR COMMENT VÉRIFIER LE BON FONCTIONNEMENT.

PARTIE 2

DuraConnect II comme section noncloisonné d'un système d'évent à gaz de type B dans les greniers ou les vides sanitaires - SEULEMENT AUX ÉTATS-UNIS !

DuraConnect II peut être utilisé comme section d'une installation standard d'évent à gaz de type B dans les greniers ou les vides sanitaires (seulement), à condition que l'installation respecte les critères suivants.

1.) DuraConnect II doit jamais traverser un mur, plafond, plancher ou solive de toit (ceci peut être accompli seulement avec des longueurs d'événements de type B).

2.) DuraConnect II ne doit jamais être cloisonné.

3.) Si l'installation se fait dans un grenier, la partie de l'évent de type B qui traverse le plancher du grenier (à laquelle DuraConnect I

Il sera raccordé) doit dépasser d'au moins 3 pouces le plancher de grenier.

4.) Si le système est installé dans un grenier, la partie de l'évent de type B fixée au-dessus du DuraConnect II doit être supportée et stabilisée selon la méthode décrite au schéma 25 ou selon d'autres méthodes génériques, comme illustré aux schémas 25a à 25e.

5.) Si l'installation se fait dans un vide sanitaire, l'évent B rigide doit dépasser d'au moins 3 pouces tous les points de traversée (mur, plafond, plancher) et doit être supporté/stabilisé à l'aide d'un ensemble de support ou par d'autres méthodes standard, comme illustré au schéma 25 ou aux schémas 25a à 25e. N.B. : Non permissible au Canada.

*Si les codes locaux exigent qu'un protecteur d'isolant de grenier soit installé au-dessus du plancher de grenier, la section d'évent de type B du DuraConnect II doit dépasser le protecteur d'isolant de grenier.

POUR INSTALLER:

Léctionnez la longueur du connecteur flexible requis pour relier le modèle BV à l'appareil. insérer la sortie mâle dans le bout d'entré du modèle BV. Courber doucement connecteur dans la direction de l'appareil auquel il sera raccordé. Fixez le bout d'entré femelle directement au coupe-tirage ou à la buse de l'appareil.

Il est disponible en diamètres de 3 à 5 po, en longueurs de 2, 3, 4 et 5 pieds.



Schéma 19



Schéma 20

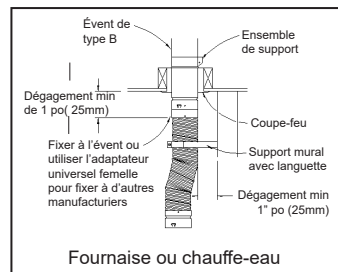

Support mural avec languette
Schéma 21

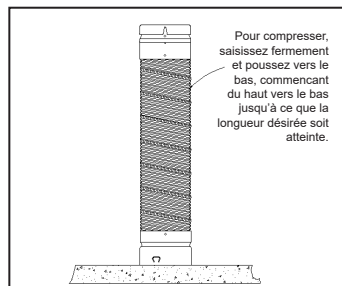
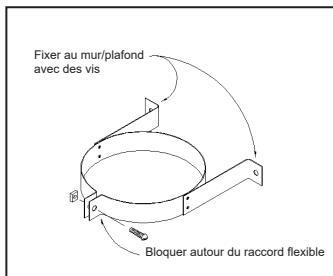

Schéma 22



Schéma 23

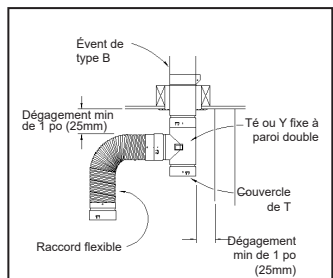

Schéma 24

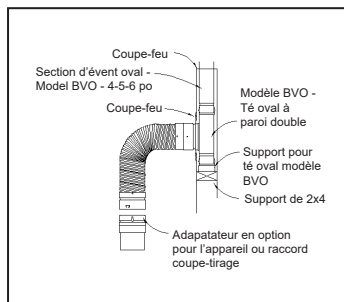

Schéma 25

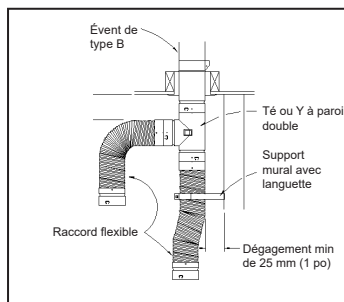

Schéma 25a

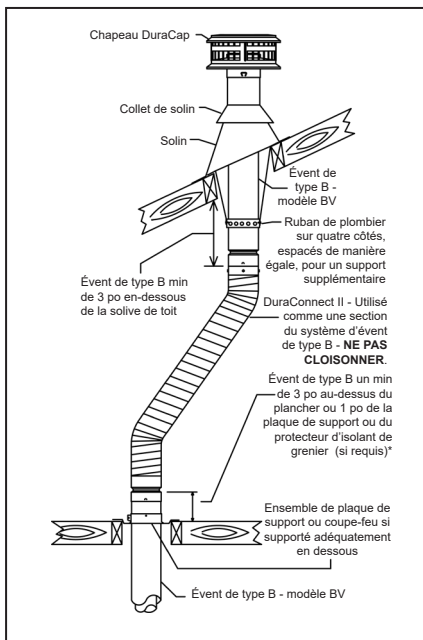

Schéma 25b

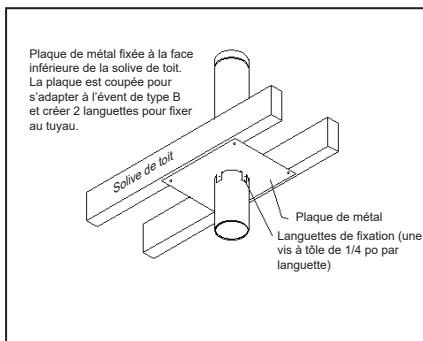

Schéma 25c

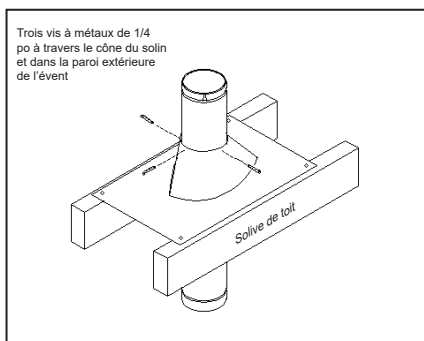

Schéma 25d

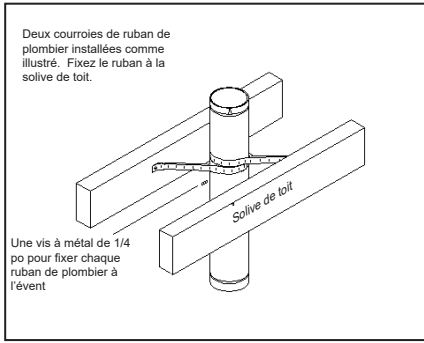

Schéma 25e

N.B.: DuraConnect II n'est PAS permis dans le grenier au Canada (schémas 25, 25a-25e).

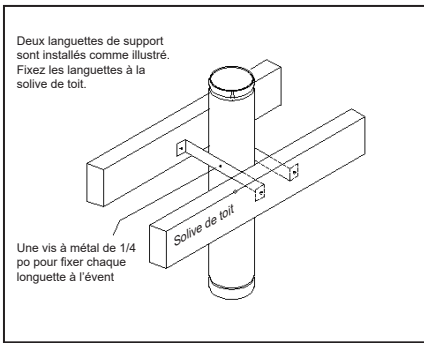
DURACONNECT I

Le DuraConnect I est un connecteur flexible à paroi simple pour évent à gaz de type B. Il est conçu pour être utilisé comme un connecteur aux appareils homologués munis avec raccord coupe-tirage pouvant être embranchés avec le système d'évent au gaz de type B de DuraVent modèle BV.

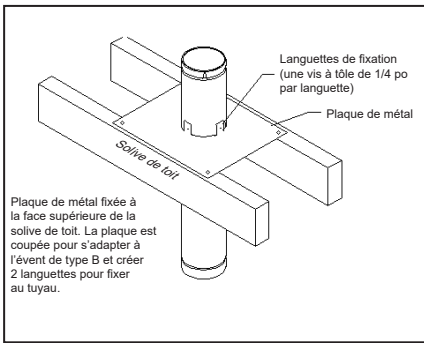
DuraConnect I est conçu pour simplifier le raccordement entre un appareil à gaz et un évent à gaz de type B. Ceci élimine le besoin d'un raccord de coupe-tirage (C à B), longueur d'évent et de coudes. Ceci enlève le travail de conjecture de l'interférence de taille parfois liée aux longueurs rigides à paroi simple ou d'un évent de type B.

Différentes longueurs sont équipées avec les mêmes extrémités de sortie que l'évent de type B, permettant l'attachement simple. Le DuraConnect I à paroi simple est disponible pour les diamètres de 3 et 4 po et peut s'étendre de 24 pouces à 42 pouces (3EFC) et de 30 pouces à 60 pouces (5EFC) de longueur, permettant une plus grande gamme d'installations (voir le schéma 26).

DuraConnect I est énuméré par Underwriters Laboratories (UL) pour un dégagement d'air libre minimal de 25mm (1 pouce) aux combustibles pour installation non-cloisonnée. DuraConnect I ne doit jamais être cloisonné ou traversé un secteur combustible tel que plafond, grenier, poutrelle de toit, ou espace vide car il n'est pas énuméré comme un évent de type B.



Schéma 26 - Le connecteur EFC est flexible et extensible à une longueur maximale de 60 po, permettant une série d'orientations.

En employant le DuraConnect I, des égards pratiques devraient être accordés à ce qui suit:

- a) Gardez les tuyaux courts et droits autant que possible;
- b) Ne pas courber inutilement;
- c) Ne pas courber à plus de 90 degrés;
- d) Gardez les courbes aussi parfaites que possible, sans inclinaison;
- e) Installez avec une pente d'au moins 1/4 po (20mm/m) par pied.

Schéma 27 - Étiré à la longueur désirée en saisissant les extrémités et en tirant dans le sens opposé.

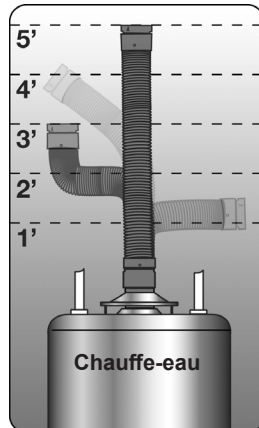

Pour installé: Fixez le bout d'admission du connecteur flexible directement au raccord coupe-tirage de l'appareil et fixez-le en place avec 3 vis de métaux (non fournies). Les vis doivent traverser le bout d'admission du DuraConnect I et le collet du raccord coupe-tirage (voir le schéma 28). Étirez le DuraConnect I qui est fixé au raccord coupe-tirage à la longueur requise. Fixez en place le bout de sortie au bout d'admission de l'événement au gaz de type B.

Ne coupez ou modifiez jamais le DuraConnect I. Au besoin, la longueur du connecteur peut être légèrement compressée pour obtenir une longueur appropriée (voir le schéma 27). On doit observer le soin supplémentaire en pliant le connecteur flexible dans l'état compressé.

Le DuraConnect I est emballé en mode un peut compressé. Pour allonger le connecteur à la longueur requise étiré à la longueur désirée en saisissant les extrémités et en tirant dans le sens opposé. Ceci peut être une tâche plus facile pour 2 personnes ou en l'attachant d'abord au raccord coupe-tirage du chauffe-eau.



Schéma 28

Si les codes locaux exigent l'utilisation d'un T (té d'écoulement), vous pouvez utiliser un Y fixe, ou un T pour raccorder à l'événement de type B (voir schéma 28).

SECTION 2 ÉVÉNEMENT DE TYPE B DE GRAND DIAMÈTRE - 10PO À 30PO

REMARQUE : Les pages suivantes contiennent des informations supplémentaires pour l'installation d'un événement de grand diamètre de type B, modèle BV. Reportez-vous à toutes les exigences contenues dans ces instructions.

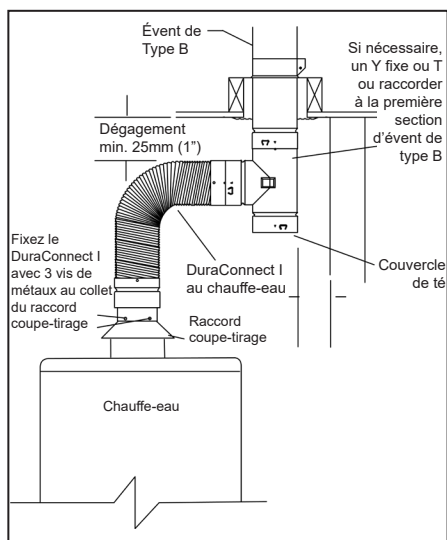
Voir schémas 29 à 31 les graphiques illustrant l'utilisation des composants requis dans les installations typiques du modèle BV (10 po à 30 po).



Schéma 29 - Événement de type B appareil unique



Schéma 30 - Événement de type B appareils multiple

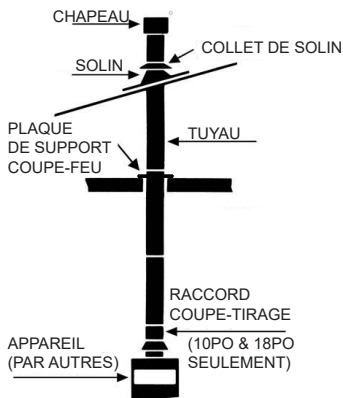

Schéma 31 - Événement de type B appareil multiple avec collecteur

Connecteurs d'évent à gaz de type B

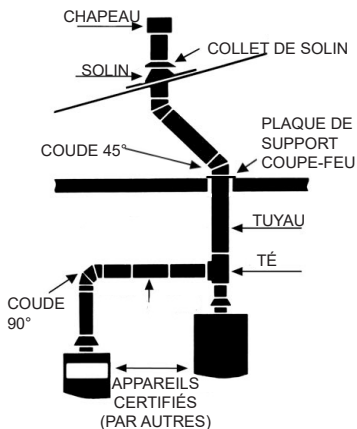
Raccordez le connecteur à simple paroi à la buse de l'appareil avec trois (3) vis à métaux. Assurez-vous de maintenir le dégagement minimum d'air libre requis aux matériaux combustibles. Lorsque l'évent traverse la structure, utilisez un coupe-feu et un ensemble de support pour maintenir le dégagement requis à tous les niveaux tout au long de la structure.

Structure de l'évent base

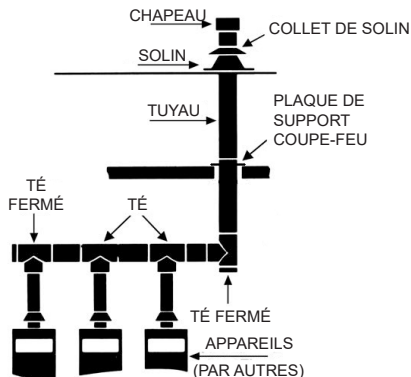
Le modèle BV de grand diamètre est disponible dans les diamètres de 10 po à 30 po et avec un espace de 1/2 po entre les deux parois. Lors du calcul de la longueur assemblée, permettez une réduction de 1 po pour le chevauchement de chaque joint.

Assurez-vous de maintenir le dégagement **minimal** requis de la cloison, fils et l'isolement de construction:

1po - de 3po à 30po - installé au États-Unis

1po - de 3po à 24po - installé au CANADA

2po - de 26po à 30po - installé au CANADA

Raccord coupe-tirage

Le raccord du coupe-tirage doit être fixé à la sortie de l'appareil à l'aide de vis. Les raccords coupe-tirage sont disponibles en diamètres de 10 po à 18 po.

La pratique acceptée pour les diamètres supérieurs (20 po à 30 po) est de fixer une longueur de 12 po directement à la hotte de l'appareil. Fixez la longueur à l'appareil à l'aide d'au moins trois vis de métaux #8 x 1 po espacées de manière égale en utilisant les fentes de verrouillage du mur extérieur existant comme point d'insertion (voir schéma 32).



Fig. 32



Schéma 33

Fixez les vis jusqu'à ce que la tête des vis soit à ras avec la paroi extérieure (voir schéma 33). La perforation de la paroi intérieure est admissible uniquement à ce point pour la fixation à la buse de l'appareil.

SUPPORT POUR ÉVENTS

La plaque de support coupe-feu (FSP) est conçu pour être utilisé avec le modèle BV de diamètre 10 po à 30 po. La bride de soutien pour évent (SBA) est conçu pour être utilisés avec les diamètres de 10 po et 12 po seulement. Ils sont utilisés pour un support latéral et certain support vertical à la section d'évent. Ils fournissent également un soutien et ré-soutien pour les décalages et les courses horizontales. En outre, les support fabriqués au chantier peuvent être utilisés. Consultez les codes de construction locaux pour les règles concernant les supports fabriqués au chantier.

Plaque de support coupe-feu (FSP)

Chaque support est conçu pour supporter jusqu'à 30 pieds de tuyau lorsque installé comme suit.

1. Il est recommandé de supporter le tuyau d'évent au moins à tous les deuxième étage. La distance entre les supports ne doit pas dépasser 30 pieds.
2. La découpe circulaire de la plaque de support coupe-feu est conçue pour engager le canal supérieur trouvé à l'extrémité femelle du tuyau. Voir le schéma 34.
3. Entourez le tuyau avec les deux moitiés de plaque de support coupe-feu (voir le schéma 35). Engager les bords de la plaque dans le canal supérieur du tuyau, comme décrit à l'étape 2. Utilisez les boulons et écrous pour maintenir les moitiés de plaque ensemble. Quatre languettes pré-percées sont prévus à cet effet.



Schéma 34

4. Les trous de fixation sont prévus autour du périmètre de la plaque de support coupe-feu. Utilisez des attaches appropriées pour sécuriser les moitiés de la plaque de support à l'ouverture entre les étages. (La plaque de support devrait être fixée au-dessus de l'ouverture seulement). Voir schéma 36.

Schéma 35

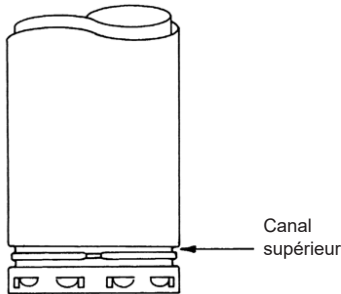
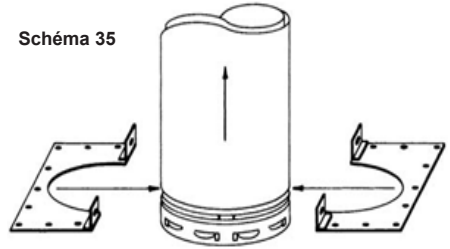

5. Pour les installations avec supports multiples, une longueur réglable d'évent de type B doit être installé entre chaque endroit



Schéma 36

là ou une plaque de support coupe-feu est utilisé (voir schéma 36). Cela permet à l'emplacement du canal supérieur du tuyau d'être à la bonne position à chaque ouverture là ou un support est utilisé. Ceci permet aussi à apaiser la dilatation thermique linéaire. La longueur réglable doit être placée directement sous la section de tuyau qui est supporté.

MÉTHODE DE JOINT DU MODÈLE BV - 10 PO À 30 PO

POUR VERROUILLER LE JOINT

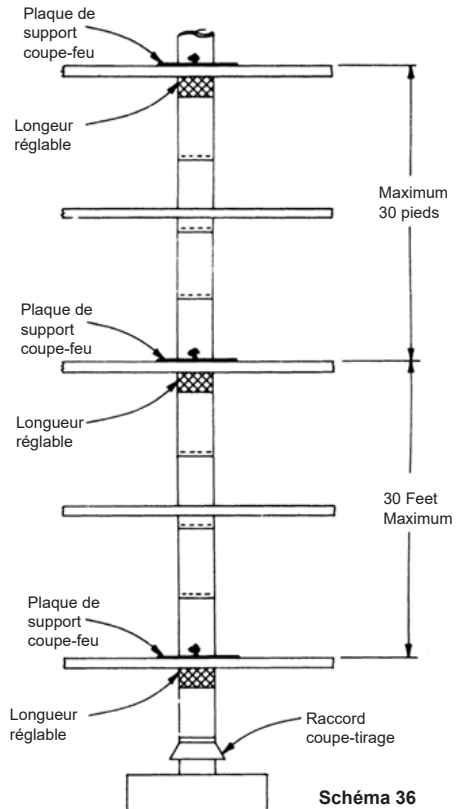
1. Aligner le joint vertical des deux tuyaux (assurer que la flèche sur l'étiquette pointe vers le haut ou loin de l'appareil). Voir étape 1.



Étape 1

2. Appuyez à fond tout autour du tuyau jusqu'à ce que vous entendiez un bruit d'enclenchement. Les tuyaux sont maintenant ensembles. Voir étape 2.



Étape 2

POUR DÉVERROUILLER LE JOINT

3. Soulevez toutes les lances. Tourner le joint légèrement et séparer le joint. Voir étape 3.



Étape 3

Longueur réglable

Une longueur réglable de 18 po (18A) est disponible et permet l'installation là ou les longueurs fixes ne produisent pas une hauteur désirée. Pour les diamètres de 10 pouces et plus, deux vis de métaux également espacé sera requis. La longueur réglable se télescope sur une longueur fixe, pour accommoder les distances bizarres entre les longueurs d'événements ou les connecteurs.

Les longueurs réglables peuvent également être utilisées pour compenser la dilatation thermique linéaire entre deux points fixes dans le système de ventilation. Des exemples de ceci sont présentés au schéma 36. Dans ces exemples, les dispositifs de fixation ne sont pas utilisés. Cela permet à l'expansion entre deux supports fixes ou entre un support fixe et l'appareil. Notez que les moyens de fixation doivent être lâche si la longueur réglable et l'événement sont installés verticalement seulement. Si la longueur réglable est utilisée dans une position autre que verticale, par exemple entre les décalages, les moyens de fixation doivent être utilisés. Enfin, lors de l'attachement d'une longueur réglable à une autre section d'événement de type B, assurez-vous qu'il y a un chevauchement minimal de deux pouces. NE PAS UTILISEZ de longueurs réglables pour suspendre le poids d'un événement.

UTILISATION DES ACCESSOIRES D'ÉVÉNEMENT À GAZ

Les tés, les coudes, agrandisseurs, et longueurs courtes du modèle BV sont conçus spécialement pour faciliter des inter-connexions.

L'utilisation de tés pour les événements verticaux doit utiliser un bouchon de té pour prévenir une fuite d'air. Les ouvertures non utilisées dans le système d'événement doivent être scellées pour prévenir une perte d'action efficace de l'événement.

Une bague murale est disponible seulement pour les diamètres de 10 po et 12 po. Elle est utilisée là ou un événement de type B traverse un mur vertical. La bague murale fournira le dégagement requis aux matériaux combustibles quand l'événement traverse le mur, et agira également comme coupe-feu.

Notez: Pour les diamètres supérieurs (14po à 30po), il faut utiliser une plaque de support installé sur une ouverture entièrement encadrée aux dégagements requis d'espace d'air par rapport aux matériaux combustibles.

Les coudes sont utilisés pour compenser l'installation pour éviter les obstacles tels que les chevrons et solives. Les diamètres 10 po à 14 po sont complètement réglables de 0° à 45°. Les diamètres de 16 po à 30 po ne sont pas réglables.

L'évent doit être solidement haubané ou entretoisées s'il dépasse plus de 5 pieds au-dessus du toit



Schéma 37

Chaque fois que l'évent est modifié d'une direction verticale, le système doit être ré-supporter avant et après le changement de direction. Le support doit assurer une stabilité rigide, verticale et à l'horizontale (schéma 37). Vérifier avec vos responsables du bâtiment locaux pour vous assurer que toute méthode de soutien alternative est acceptable.

Agrandisseurs

Un agrandisseur est utilisé pour faire une transition d'un plus petit diamètre à un plus grand diamètre d'évent. L'agrandisseur est disponible dans les étapes jusqu'à un maximum de quatre (4) diamètres plus grands. Comme exemples:

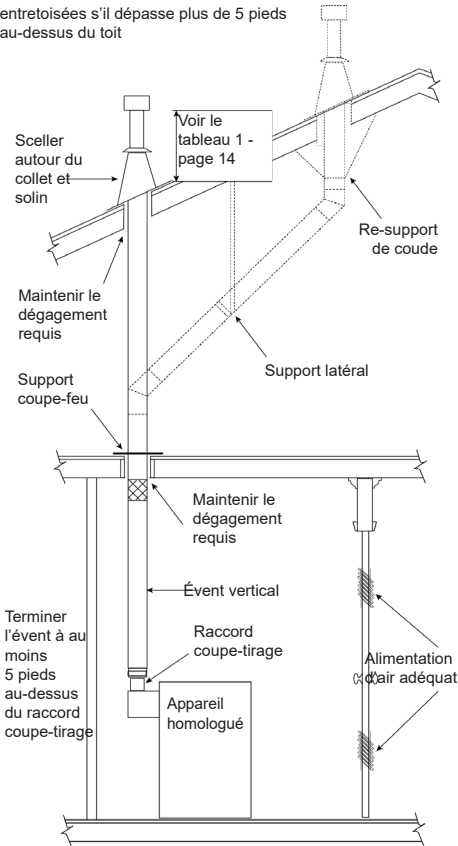
- Un évent de 10 po de diamètre peut être augmenté avec un seul agrandisseur jusqu'à 18 po;
- Un évent de 22 po peut être augmenté avec un seul agrandisseur jusqu'à 30 po.

Tés

Les tés sont disponibles de 10 po à 30 po et conçus pour branchement ou connecteurs pour systèmes verticaux, inclinés ou horizontaux. Utiliser également pour fournir un accès pour les raccords d'inspection ou de nettoyage. Les tés doivent être isolés des forces d'expansion en les soutenant si nécessaire, et avoir des longueurs réglable. Toute extrémité ouverte inutilisée du té devrait avoir un couvercle de té.

Terminaison de l'évent

Deux styles de terminaison sont disponibles. Un chapeau contre les grands vents pour les diamètres de 10 po à 18 po. Ce capuchon est une conception de fermeture avec le même verrouillage que l'extrémité femelle des sections d'évents. Le capuchon universel est disponible pour diamètres de 20 po à 30 po. Le capuchon universel est conçu pour s'adapter à l'intérieur de la paroi interne des sections. Pour les diamètres de 10 po et 12 po les terminaisons doivent se terminer selon la section 14 et le tableau 1 (schéma 16B) à la page 15.

ATTENTION

Là où de fortes chutes de neige se produit, la terminaison doit être installée pour répondre aux exigences de hauteur minimale au-dessus de la profondeur de neige moyenne.

Tableau de décalages maximal en pouces

Dia.	Avec deux coudes de 45°			Avec deux coudes de 45° et une longueur de:			
	A	B	45°	12 po	18 po	24 po	36 po
	5-7/8	5-3/8	7-1/4	15	19-1/4	23-1/2	32
10	5-7/8	5-3/8	7-1/4	15	19-1/4	23-1/2	32
12	6	5-3/8	7-1/4	15	19-1/4	23-1/2	32
14	6-5/8	6-1/2	8-1/2	16-1/4	20-1/2	24-3/4	33-1/4
16	7	7	9-1/4	17	21-1/4	25-1/2	34
18	7-9/16	7-1/2	10	17-3/4	22	26-1/4	34-3/4
20	8-1/2	8-5/8	10-1/4	18	22-1/4	26-1/2	35
22	8	7-5/8	10-1/4	18	22-1/4	26-1/2	35
24	8-5/8	8-5/16	11-1/4	19	23-1/4	27-1/2	36
26	9	9	12	19-3/4	24	28-1/4	36-3/4
28	9-1/2	9-1/2	12-3/4	20-1/2	24-3/4	29	37-1/2
30	10	10	13-1/2	25-1/2	13-1/2	29-3/4	38-1/4

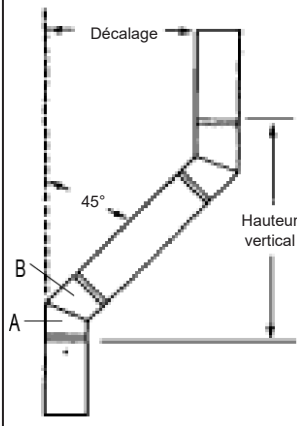

N.B.: La hauteur vertical peut être estimée en ajoutant une dimension de "A" et une de "B" pour un décalage maximum.

Pour les diamètres de 14 po à 30 po, la terminaison doivent se terminer selon les schémas 38 et 39.

Un capuchon ou terminaison offre une résistance à l'entrée de pluie, de neige et les débris, ainsi que des oiseaux, et de minimiser l'effet du vent sur l'évén. Il permettra de protéger l'évén contre les refoulements en raison d'un vent qui empiète directement sur l'évén. Un avertissement au propriétaire de vérifier le capuchon contre le gel durant les températures basses.



Schéma 38

Toutefois, aucun capuchon, ou terminaison peuvent surmonter les effets négatifs d'une région de haute pression statique autour du terminal d'évén ou l'effet d'une région intérieure de basse pression. Régions de haute pression statique autour de la sortie d'évacuation peuvent être évitées en suivant la règle générale pour la terminaison donnée précédemment. Pressions intérieures faible ou négative dans le bâtiment peuvent être causés par (1) l'omission de fournir de l'air de combustion, (2) construction étanche entraînant l'absence d'infiltration d'air.

26

1. Afin d'assurer un toit imperméable à l'eau, utiliser le solin et collet de solin approprié là ou l'évén traverse le toit. Placez le collet de solin sur le conduit jusqu'à ce qu'il soit de niveau. Appliquez un silicone à haute température autour de l'évén au sommet du collet de solin.
2. Les évènements de plus de 5 pieds au-dessus du toit doivent être solidement haubanés à éviter les mouvements inutiles. Fixez un haubanage à l'évén. Ne jamais attacher l'haubanage au capuchon.

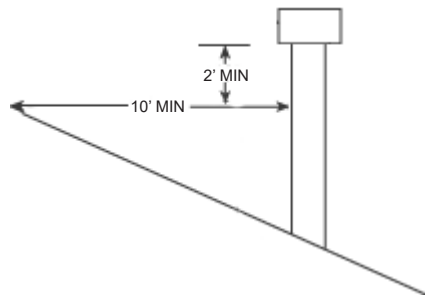
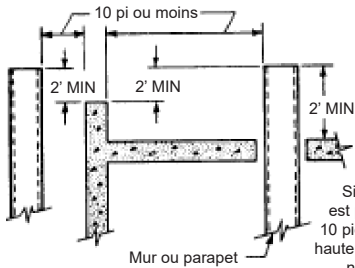

NB:
Si la distance
est plus que de
10 pieds aucune
hauteur minimale
n'est requise
au-dessus de mur
ou parapet.

Schéma 39

3. Pour prolonger la vie et l'apparence d'événements en acier galvanisé situés à l'extérieur, utilisez un processus de peinture appropriée.

- a. Retirez la graisse et la saleté avec un solvant.
- b. Peindre avec apprêt recommandé pour adhérence à l'acier galvanisé.
- c. Appliquer une couche de finition.

Vérification du tirage

Après d'avoir ajusté l'appareil et l'allumage du brûleur principal, prévoyez deux minutes pour préparation. Pour les chauffe-eau et les équipements avec hotte de coupe-tirage, tenir une allumette le long du bord de l'ouverture de la hotte de l'appareil. Une ventilation adéquate tirera la flamme dans la direction ou dans la hotte. Une mauvaise ventilation, indiqué par fuite ou le renversement des gaz est démontré par le tremblement de la flamme ou même l'éteignage de la flamme. Lors de la consultation de la norme NFPA 54 ou CSA-B149, suivre les procédures d'exécution des inspections des appareils existants de sécurité et de mettre l'équipement en service, en accordant une attention particulière à la section intitulée vérification de tirage (voir schéma 18).

Peinture

Pour toutes les applications énumérées CAN/ULC-S605, toute évènement de gaz exposé à l'extérieur au-dessus de la ligne de toit, doit être peinturé pour prolonger la vie et l'apparence de la gaine extérieure d'acier galvanisé. Utilisez une procédure de peinture appropriée au moment de l'installation. Retirez la graisse et la saleté avec un solvant. Peindre avec un apprêt recommandé pour adhérence à l'acier galvanisé. Appliquer une couche de finition appropriée.

SECTION 3

MODÈLE BVO - ÉVÈNEMENT OVAL - 4 À 6 POUÇES

ATTENTION : Modèle BVO Oval n'est pas homologué au Canada.

Garantie À Vie Limitée Duravent

l'ensemble de ses produits à l'exception de Ventinox® (durée de vie), et PolyPro® (dix ans). Sous réserve des restrictions énoncées ci-dessous, Duravent garantit que ses produits seront exempts de défauts de matériaux ou de fabrication, s'ils sont correctement installés, entretenus et utilisés. Les produits Duravent sont entièrement garantis s'ils sont installés uniquement par un installateur professionnel. Cette garantie est transférable du propriétaire d'origine à l'acheteur de la maison. Cette garantie ne couvre pas l'usure normale, les dommages causés par la fumée ou les feux de cheminée, les actes de Dieu, ou tout produit qui a été: (1) acheté auprès d'un tiers qui n'est pas un revendeur, détaillant ou distributeur agréé Duravent; (2) modifié ou altéré; (3) mal entretenus, inspectés ou nettoyés; ou (4) soumis à une négligence ou à toute utilisation non conforme aux instructions d'installation incluses avec le produit, tel que déterminé par Duravent. Les instructions d'installation sont disponibles en ligne sur le site www.duravent.com sous Support/Literature et par le biais de notre Service à la clientèle 800-835-4429 ou customerservice@duravent.com. Cette garantie à vie limitée ne s'applique qu'aux pièces fabriquées par Duravent.

Duravent fournit les garanties suivantes pour ses produits : cent pour cent (100 %) du PDSF durant 15 ans à compter de la date d'achat, et cinquante pour cent (50 %) par la suite, sauf pour les limitations suivantes : tous les chapeaux de sortie et DuraBlack® sont garantis à cent pour cent (100 %) pendant cinq ans.

Toutes les obligations de garantie de Duravent se limitent à la réparation ou au remplacement du produit défectueux conformément aux conditions applicables à chaque ligne de produit. Ces recours constituent la seule obligation de Duravent et le seul recours en vertu de cette garantie. Cette garantie ne fournit aucune valeur de rachat. Les conditions de cette garantie ne peuvent pas être modifiées, altérées ou abandonnées par toute action, inaction ou déclaration, que ce soit oralement ou par écrit, sauf sur l'autorisation écrite expresse d'un dirigeant de Duravent.

Le bois, les biocarburants, le bois flotté ou les autres bois contenant du sel, le bois traité avec un conservateur, les déchets plastiques et ménagers, ou les granulés de bois contenant de telles matières ne doivent pas être brûlés dans l'appareil ou le foyer. En cas de feu de cheminée, la cheminée doit être inspectée et approuvée par un ramoneur certifié avant de la réutiliser. Après chaque inspection, entretien et nettoyage annuels, le ramoneur certifié doit remplir et dater la section appropriée de la carte de garantie fournie avec la doublure de cheminée.

DuraTech® DTC, DuraPlus HTC®, DuraTech® Premium, DuraChimney® II, DuraPlus Canada 2, PelletVent Pro®, DirectVent Pro®, FasNSeal®, FasNSeal® W2, FasNSeal® Flex et PolyPro®, et les produits de redoublure Duravent, y compris DuraLiner®, DuraFlex® (SW, Pro, 316, 304), et Ventinox®. Aux fins de cette garantie, un installateur professionnel qualifié est défini ainsi : entrepreneurs agréés dotés d'une expérience préalable dans l'installation de cheminées, ramoneurs certifiés CSIA, spécialistes certifiés NFI, ou professionnels certifiés WETT.

Duravent doit être informée et avoir la possibilité d'inspecter le produit défectueux avant d'effectuer un remplacement selon les conditions de cette garantie à vie limitée. Toutes les réclamations doivent être présentées avec une preuve d'achat. Les frais de main d'œuvre et d'installation ne sont pas couverts par cette garantie. Pour bénéficier d'un service sous garantie, contactez : DuraVent Warranty Service, 877 Cotting Ct., Vacaville CA 95688, ou composez le 800-835-4429.

DANS LA MESURE DE LA LÉGALITÉ, DURAVENT REJETTE TOUTES LES AUTRES GARANTIES, Y COMPRIS MAIS SANS S'Y LIMITER, LES GARANTIES DE QUALITÉ MARCHANDE ET D'ADAPTATION À UN BUT PARTICULIER. EN AUCUN CAS DURAVENT NE POURRA ÊTRE TENUE RESPONSABLE DES DOMMAGES ACCIDENTELS, CONSÉCUTIFS, PUNITIFS OU SPÉCIAUX, NI DES PERTES DIRECTES OU INDIRECTES DE TOUT TYPE QUE CE SOIT, Y COMPRIS MAIS SANS S'Y LIMITER, LES DOMMAGES MATÉRIELS ET LES BLESSURES. L'ENTIÈRE RESPONSABILITÉ DE DURAVENT SE LIMITE AU PRIX D'ACHAT DE CE PRODUIT. CERTAINS ÉTATS ET CERTAINES PROVINCES N'AUTORISANT AUCUNE LIMITATION DES GARANTIES IMPLICITES, OU EXCLUSION OU LIMITATION DES DOMMAGES ACCESSOIRES OU CONSÉCUTIFS, LES LIMITATIONS CI-DESSUS PEUVENT ÉVENTUELLEMENT NE PAS S'APPLIQUER À VOTRE CAS. LA PRÉSENTE GARANTIE LIMITÉE VOUS CONFÈRE DES DROITS LÉGAUX SPÉCIFIQUES ; IL SE PEUT QUE VOUS BÉNÉFICIEZ D'AUTRES DROITS VARIANT D'UN ÉTAT À L'AUTRE ET D'UNE PROVINCE À L'AUTRE.

Pour obtenir les instructions d'installation les plus récentes, consultez www.duravent.com

RÉV 05.03.2018

DuraVent®